

REFRIGERATEUR  
CONGELATEUR

NO FROST

NT 465 E

ELECTRONIQUE

NOTICE  
D'UTILISATION

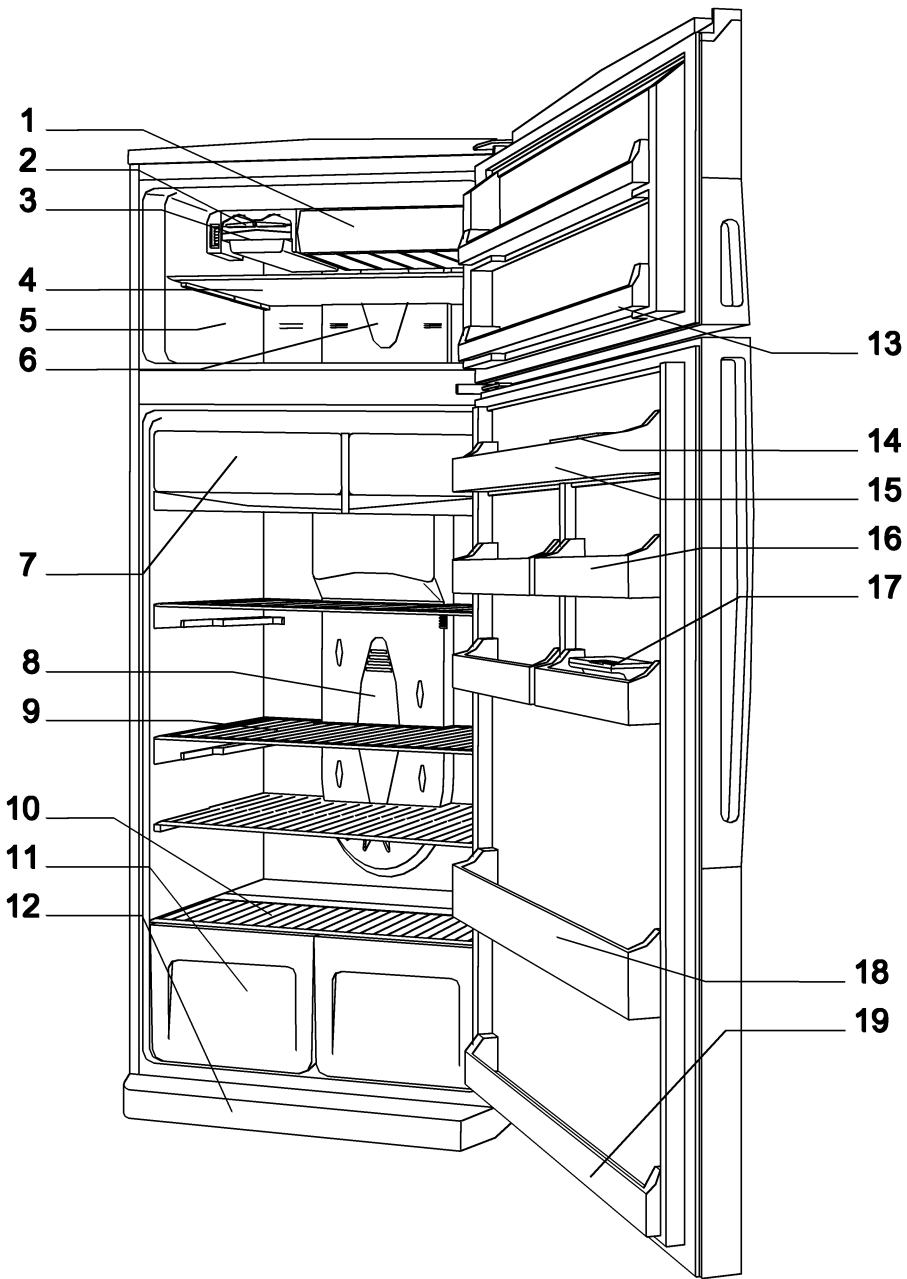

## CONTENU

<b>CHAPITRE 1 : AVANT L'UTILISATION DE L'APPAREIL</b>	3
• Instructions spéciales	3
• Recommandations	3
• Installation et mise en marche de l'appareil	4
• Avant la mise en marche	4
• Tableau d'affichage	5
<b>CHAPITRE 2 : LES DIFFERENTS FONCTIONS ET POSSIBILITES</b>	7
• Mise en marche de l'appareil	7
• Réglage de l'horloge	7
• Température du compartiment congélateur	8
• Température du compartiment réfrigérateur	9
• Super-congélation et Super-réfrigération	10
• Blocage de sécurité	10
• Indicateur de température	11
• Accessoires	13
• Enlever le couvercle des bacs à légumes	15
• Remettre le couvercle des bacs à légumes	16
<b>CHAPITRE 3 : ARRANGEMENT DES ALIMENTS DANS L'APPAREIL</b>	17
• Compartiment réfrigérateur	17
• Compartiment congélateur	17
<b>CHAPITRE 4 : NETTOYAGE ET ENTRETIEN</b>	18
• Dégivrage	18
• Remplacement de l'ampoule de l'éclairage	19
<b>CHAPITRE 5 : TRANSPORT ET CHANGEMENT DE LA POSITION D'INSTALLATION</b>	19
<b>CHAPITRE 6 : AVANT DE CONTACTER VOTRE SERVICE APRES-VENTE</b>	20
<b>CHAPITRE 7 : LES PARTIES DE L'APPAREIL ET LES COMPARTIMENTS</b>	21

## CHAPITRE 1. AVANT L'UTILISATION DE L'APPAREIL

### Instructions spéciales

- Si cet appareil doit remplacer un réfrigérateur usé avec une serrure, cassez ou enlevez la serrure comme mesure de sécurité avant de mettre l'appareil de côté, ceci pour protéger les enfants qui pourraient, en jouant, s'enfermer eux-mêmes à l'intérieur.
- Les réfrigérateurs et congélateurs usés contiennent des gazes d'isolation et du liquide frigorifique, qui doivent être liquidés en règle. S'il vous plaît veillez à ce que les tuyaux du système de réfrigération ne soient pas endommagés.

### REMARQUE IMPORTANTE:

- Veuillez lire ces instructions avant l'installation et la mise en marche de cet appareil. Le fabricant n'assume aucune responsabilité en cas d'une installation et utilisation incorrecte comme il est décrit dans ces instructions.

### Recommandations

- N'utilisez pas des raccords ou des interrupteurs qui pourraient causer un surchauffement ou une incendie.
- N'insérez pas des cordons d'alimentation usés, détériorés dans la prise de courant.
- Ne tordez et courbez pas les cordons.



- Ne laissez pas les enfants jouer avec l'appareil. Des enfants ne peuvent JAMAIS s'asseoir sur les tiroirs/clayettes ou pendre à la porte.
- N'insérez pas le cordon d'alimentation dans la prise de courant avec des mains mouillées.
- N'introduisez pas des récipients (bouteilles en verre ou récipients en étain) avec des liquides dans le congélateur, en particulier avec des liquides gazeuses, car le récipient pourrait éclater pendant leur congélation.
- Les bouteilles qui contiennent un haut pourcentage d'alcool doivent être bien fermées et placées en position verticale dans le réfrigérateur.
- Ne touchez pas les surfaces de réfrigération, en particulier avec des mains mouillées, car vous pourriez vous brûler ou blesser.
- Ne consommez pas la glace, qui vient d'être sortie du congélateur.
- Si le cordon d'alimentation est endommagé, il doit être remplacé par le fabricant ou son service d'assistance technique ou une personne qualifiée et agréée.

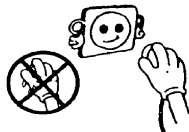
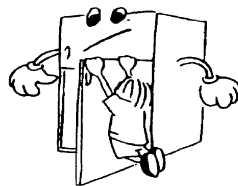

## Installation et mise en marche de l'appareil

- Cet appareil se raccorde à un courant de 220-240V et 50 Hz.
- Avant d'effectuer la connexion à l'alimentation, assurez vous que le voltage mentionné sur la plaque signalétique correspond au voltage du réseau d'électricité dans votre maison.
- Si la prise murale ne convient pas à la fiche du réfrigérateur, remplacez la prise murale avec une prise adéquate (au moins à 10 A). Insérez la fiche dans une prise murale avec une mise à terre effective. Si la prise murale n'a pas de mise à terre ou ne convient pas à la fiche, nous vous recommandons de contacter un électricien agréé pour vous assister.
- La prise murale doit rester accessible après que l'appareil soit mis en position.
- **Le fabricant n'est pas responsable en cas que la connexion de mise à terre n'a pas été effectuée comme il est décrit dans ces instructions.**
- N'exposez pas l'appareil aux rayons de soleil directs.
- N'utilisez pas l'appareil en plein air et ne l'exposez pas à la pluie.
- Placez le réfrigérateur loin de toute source de chaleur et à un endroit bien aéré. Le réfrigérateur doit être positionné à une distance d'au moins 50 cm de radiateurs, de chauffages au gaz ou au charbon et 5 cm de chauffages à électricité.
- Gardez une espace libre d'au moins 15 cm au-dessus de l'appareil.
- Ne placez pas des objets lourds ou beaucoup d'objets sur le dessus de l'appareil.
- Quand l'appareil est installé à côté d'un autre réfrigérateur ou congélateur, gardez une distance minimale de 2 cm pour prévenir la condensation.
- L'appareil doit être installé de manière stable et de niveau sur le plancher. Utilisez les deux pieds réglables à l'avant de l'appareil pour compenser un plancher qui n'est pas de niveau.
- Pour assurer une circulation d'air en dessous de l'appareil, l'espace sous l'appareil doit rester libre. Ne couvrez pas l'ouverture avec un tapis, etc...
- L'extérieur de l'appareil et les accessoires à l'intérieur doivent être nettoyés avec une solution d'eau et de savon liquide. L'intérieur de l'appareil doit être nettoyé avec du bicarbonate de sodium dissout dans de l'eau tiède. Après avoir séché, remettez tous les accessoires.

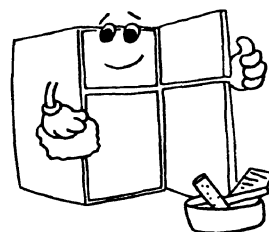

### Avant la mise en marche

- Attendez 3 heures avant de brancher l'appareil sur le réseau d'alimentation pour assurer un fonctionnement comme il faut.
- Une odeur peut être aperçue après la première mise en marche de l'appareil. Celle-ci disparaîtra quand l'appareil commence à réfrigérer.

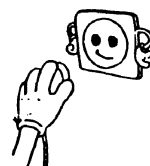

# TABLEAU D'AFFICHAGE

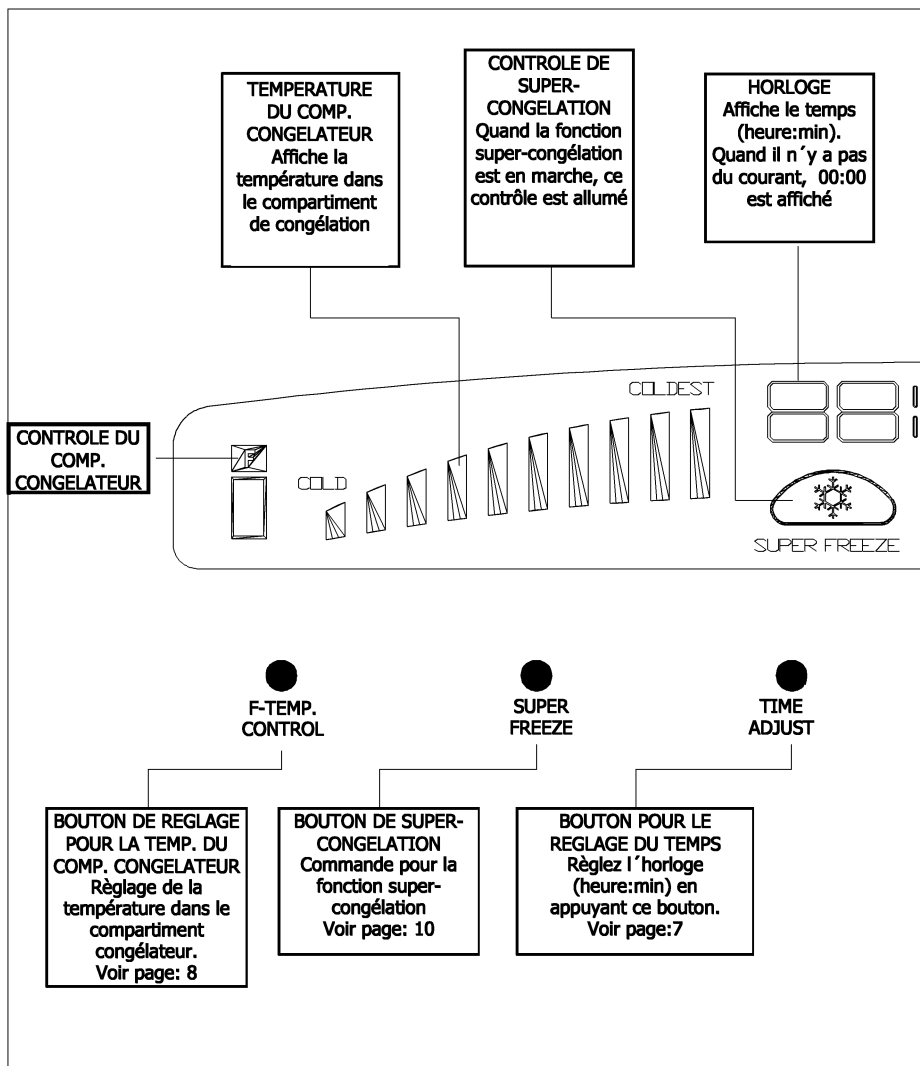

# TABLEAU D'AFFICHAGE

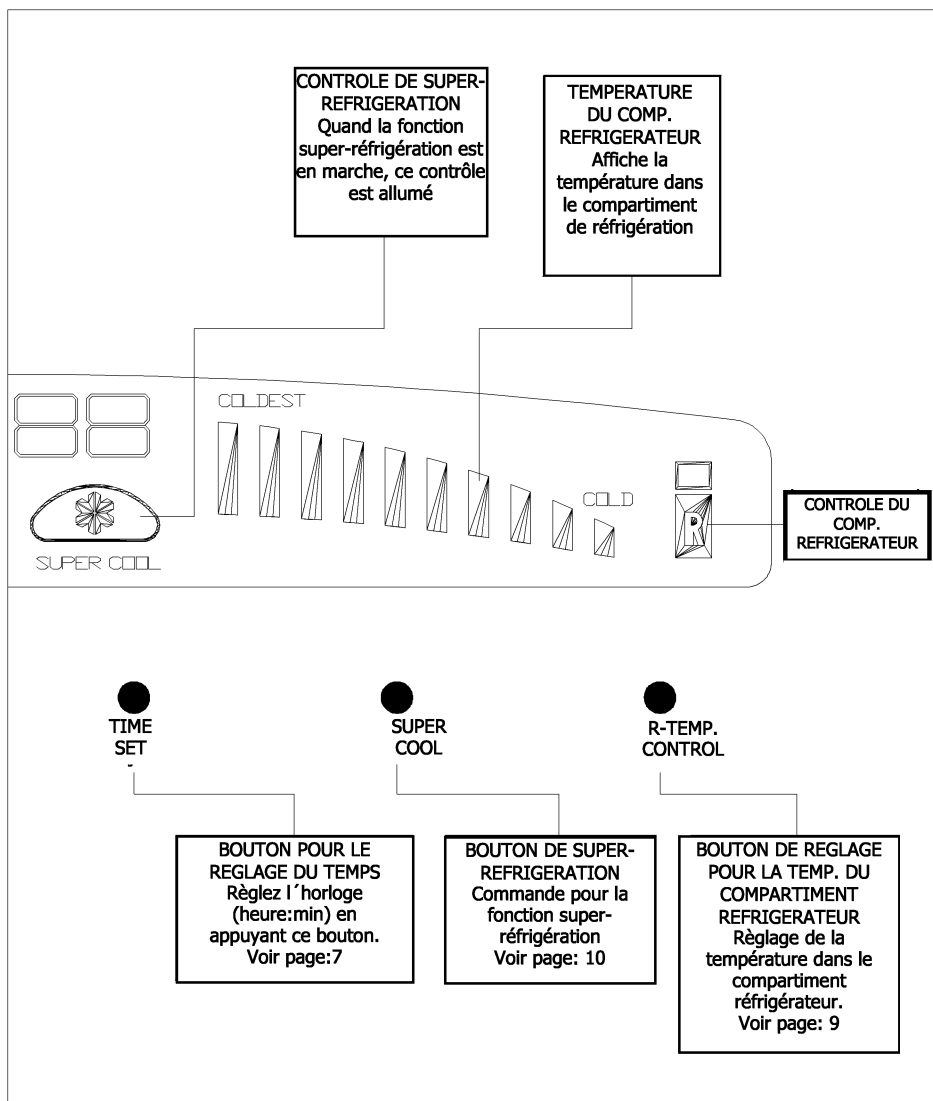

## CHAPITRE 2.

## LES DIFFERENTS FONCTIONS ET POSSIBILITES

### MISE EN MARCHÉ DE L'APPAREIL:

Une fois que l'appareil a été raccordé au réseau d'alimentation, l'affichage de l'horloge (00:00) commence à clignoter et les bandes graphiques des affichages du niveau de réfrigération pour le réfrigérateur et le congélateur s'allument sur le niveau froid.

Avant de régler les températures des compartiments congélateur et réfrigérateur, il faut mettre l'horloge à l'heure. Après avoir effectué le réglage de l'horloge, vous allez voir apparaître sur le tableau d'affichage la malfonction "CO:04". Cette malfonction disparaît après le commencement de la réfrigération dans les compartiments.

### REGLAGE DE L'HORLOGE

#### 1. Réglage de l'heure

- ◆ Appuyez "TIME SET" pour que l'affichage de l'heure commence à clignoter.

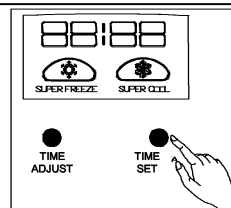

- ◆ Si vous appuyez sur le bouton "TIME ADJUST" pendant que "l'heure" clignote, le temps avancera d'un numéro à chaque appui.
- ◆ Si vous maintenez ce bouton appuyé, le temps avancera avec 8 numéros par seconde.

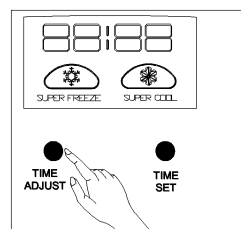

#### 3. Réglage des minutes

- ◆ Appuyez "TIME SET" encore une fois et l'affichage des minutes commence à clignoter.

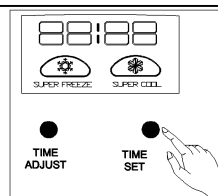

- ◆ Si vous appuyez sur le bouton "TIME ADJUST" pendant que les "min" clignotent, le temps avancera d'un numéro à chaque appui.
- ◆ Si vous maintenez ce bouton appuyé, le temps avancera avec 8 numéros par seconde.

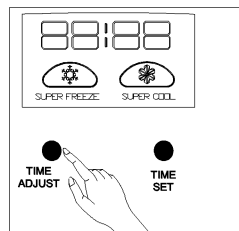

**REMARQUE:** Après avoir réglé l'horloge, vous allez entendre le signal acoustique "BIP". Ce n'est que après ce signal que vous pouvez régler les températures dans les compartiments congélateur et réfrigérateur.

## REGLAGE DE LA TEMPERATURE DU COMPARTIMENT CONGELATEUR

- ◆ Appuyez une fois sur le bouton "F-TEMP ADJUST".
- ◆ Après ce premier appui, l'affichage en bandes graphiques du niveau de congélation commence à clignoter.
- ◆ Avec chaque appui sur ce bouton, l'affichage change à un niveau plus froid.

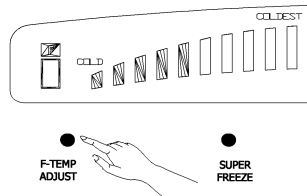

- ◆ Appuyez sur le bouton "F-TEMP ADJUST" jusqu'à ce que la bande sur l'affichage graphique soit arrivée sur le niveau le plus froid (max). Après avoir atteint la fin de l'affichage, les bandes recommencent à partir du niveau le plus chaud jusqu'au plus froid.
- ◆ Quand vous arrêtez d'appuyer sur le bouton, l'affichage retourne à la bande la plus petite (température la moins froide)

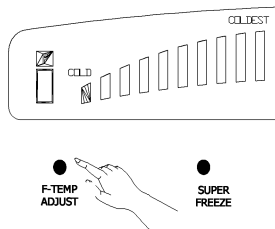

- ◆ Appuyez sur le bouton "F-TEMP ADJUST" de nouveau et réglez la température sur le niveau désiré.
- ◆ 5-bandes sur l'affichage représente la valeur recommandée pour le compartiment congélateur. Après avoir été réglé sur cette valeur, votre appareil maintiendra la température sur le niveau des 5-bandes, même si la température ambiante change.
- ◆ Après avoir réglé la température, arrêtez d'appuyer sur le bouton.
- ◆ Après 5 secondes, vous allez entendre un long signal acoustique "BIP".
- ◆ Ce signal indique que la température effective dans le compartiment congélateur est réglée.

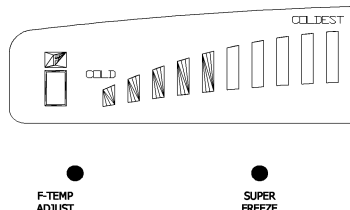

### Règlage recommandé pour les températures des comp. congélateur et réfrigérateur

Affichage de la température	Application
1-4 bandes graphiques	Pour la conservation de petites quantités
5 bandes graphiques	Conservation normale
6-10 bandes graphiques	Pour la conservation de grandes quantités ou pour des températures plus basses.

**Votre appareil régler sa température (approximative) selon la table suivante, et ceci indépendant de la température ambiante**

	Comp. congélateur Température intérieure	Comp. réfrigérateur Température intérieure
1 bandes graphiques	entre -15°C -16°C	entre +9°C +10°C
5 bandes graphiques	entre -18°C -20°C	entre +4°C +6°C
10 bandes graphiques	entre -22°C -28°C	entre 0°C +1°C

## REGLAGE DE LA TEMPERATURE DU COMPARTIMENT REFRIGERATEUR

- ◆ Appuyez une fois sur le bouton "R-TEMP ADJUST".
- ◆ Après ce premier appui, l'affichage en bandes graphiques du niveau de réfrigération commence à clignoter.
- ◆ Avec chaque appui sur ce bouton, l'affichage change à un niveau plus froid.

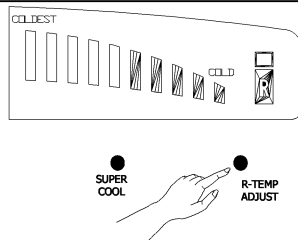

- ◆ Appuyez sur le bouton "R-TEMP ADJUST" jusqu'à ce que la bande sur l'affichage graphique soit arrivée sur le niveau le plus froid (max).
- ◆ Après avoir atteint la fin de l'affichage, les bandes recommencent à partir du niveau le plus chaud jusqu'au plus froid.
- ◆ Quand vous arrêtez d'appuyer sur le bouton, l'affichage retourne à la bande la plus petite (température la moins froide)

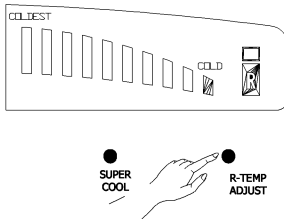

- ◆ Appuyez sur le bouton "F-TEMP ADJUST" de nouveau et réglez la température sur le niveau désiré.
- ◆ 5-bandes sur l'affichage représente la valeur recommandée pour le compartiment réfrigérateur. Après avoir été réglé sur cette valeur, votre appareil maintiendra la température sur le niveau des 5-bandes, même si la température ambiante change.
- ◆ Après avoir réglé la température, arrêtez d'appuyer sur le bouton.
- ◆ Après 5 secondes, vous allez entendre un long signal acoustique "BIP".
- ◆ Ce signal indique que la température effective dans le compartiment réfrigérateur est réglée.

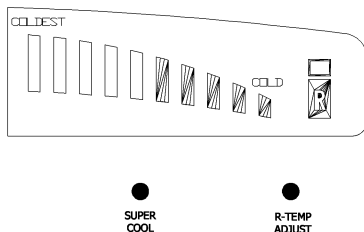

### **REMARQUES SUR LES REGLAGES**

- Le réglage du thermostat ne changera pas en cas de coupure de l'alimentation (l'électricité a été coupée ou l'appareil est débranché de la prise de courant). Seulement l'horloge commencera à clignoter et si le blocage de sécurité était activé, il sera annulé.
- Quand vous mettez l'appareil en marche pour la première fois, celui-ci doit marcher sans arrêt pendant 24 heures avant que la température soit suffisamment basse et une réfrigération adéquate puisse commencer. Pendant ce temps, n'ouvrez pas la porte trop souvent et n'introduisez pas une grande quantité d'aliments dans l'appareil.
- N'effectuez pas d'autres réglages avant de terminer les réglages précédents.

## SUPER-CONGELATION ET SUPER-REFRIGERATION

### Super-congélation

#### Application:

- ◆ Pour la congélation d'une grande quantité d'aliments, qui dépasse la capacité du compartiment "Congélation rapide".
- ◆ Pour la congélation d'aliments préparés
- ◆ Pour congeler plus vite
- ◆ Pour la conservation d'aliments frais et de légumes

#### Utilisation:

- ◆ Appuyez une fois sur le bouton "SUPER FREEZE"
- ◆ Le contrôle "SUPER FREEZE" s'allume sur le tableau d'affichage.
- ◆ La fonction "SUPER-CONGELATION" est annulée automatiquement après 24 heures ou quand la température du compartiment congélateur est assez basse.
- ◆ Appuyez une deuxième fois sur le bouton "SUPER FREEZE" pour retourner au réglage normal.

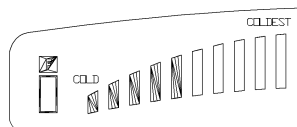

F-TEMP  
ADJUST

SUPER  
FREEZE

### Super-réfrigération

#### Application:

- ◆ Pour la réfrigération d'aliments préparés.
- ◆ Pour la réfrigération et la conservation de grandes quantités d'aliments dans le compartiment réfrigérateur.
- ◆ Pour la réfrigération plus rapide des boissons.

#### Utilisation:

- ◆ Appuyez une fois sur le bouton "SUPER COOL"
- ◆ Le contrôle "SUPER COOL" s'allume sur le tableau d'affichage.
- ◆ La fonction "SUPER-REFRIGERATION" est annulée automatiquement après 24 heures ou quand la température du compartiment réfrigérateur est assez basse.
- ◆ Appuyez une deuxième fois sur le bouton "SUPER COOL" pour retourner au réglage normal.

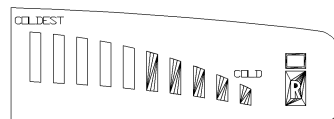

SUPER  
COOL

R-TEMP  
ADJUST

## BLOCAGE DE SECURITE

Ce réfrigérateur est équipé avec un système de blocage pour la protection contre une manipulation incorrecte par les enfants.

### Enclancher le blocage de sécurité

- ◆ Appuyez pendant 5 secondes sur les boutons "Super Freeze" et "Super Cool" en même temps. Vous allez entendre le signal acoustique "BIP".

### Annuler le blocage de sécurité

- ◆ Appuyez de nouveau pendant 5 secondes sur les boutons "Super Freeze" et "Super Cool" en même temps. Vous allez entendre le signal acoustique "BIP".

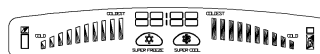

F-TEMP  
ADJUST

SUPER  
FREEZE

TIME  
ADJUST

TIME  
SET

SUPER  
COOL

R-TEMP  
ADJUST

**REMARQUE:** Quand l'alimentation est coupée, le "blocage de sécurité" est annulé automatiquement

## **Indicateur de température**

Pour vous aider au bon réglage de votre appareil nous avons équipé votre réfrigérateur d'un indicateur de température, celui-ci étant placé dans la zone la plus froide.

Pour la bonne conservation des denrées dans votre réfrigérateur et notamment dans la zone la plus froide, veillez à ce que sur l'indicateur de température le logo « OK » apparaisse. Si « OK » n'apparaît pas, La température est mal réglée.

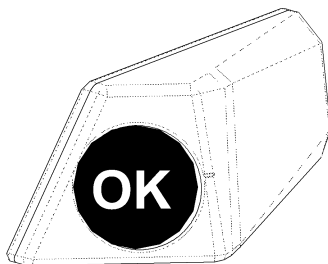

L'indication « OK » apparaissant en noir, celui-ci est difficilement visible si l'indicateur de température est mal éclairé. La bonne lecture de celui-ci est facilitée s'il est correctement éclairé.

À chaque modification du dispositif de réglage de température, attendez la stabilisation de la température à l'intérieur de l'appareil avant de procéder si nécessaire, à un nouveau réglage. Ne modifiez la position du dispositif de réglage de température que progressivement et attendez au moins 12 heures avant de procéder à une nouvelle vérification et à une éventuelle modification.

**NOTA :** Après chargement de l'appareil de denrées fraîches ou après ouvertures répétées (ou ouverture prolongée) de la porte il est normal que l'inscription « OK » n'apparaisse pas dans l'indicateur de réglage de température. Si l'évaporateur du compartiment réfrigérateur (paroi du fond de l'appareil) se couvre anormalement de givre (appareil trop chargé, température ambiante élevée, ouvertures fréquentes de la porte), réglez le dispositif de réglage de température sur une position inférieure jusqu'à obtenir de nouveau des périodes d'arrêt du compresseur.

## **Emplacement des denrées**

### **Zone la plus froide**

Vous obtiendrez une meilleure conservation de vos aliments si vous les placez dans la zone de froid convenant le mieux à leur nature. La zone la plus froide se situe juste au-dessus de bac à légumes.



Le symbole ci-contre indique l'emplacement de zone la plus froide de votre réfrigérateur

La zone la plus froide du compartiment réfrigérateur est délimitée par les autocollants collés sur le côté gauche de la paroi.

La limite supérieure de la zone la plus froide gr indiquée par la base inférieure de l'autocollant (pointe de Flèche). La clayette supérieure de la zone la plus froide doit être au même niveau que la pointe de la Flèche. La Zone la plus Froide se situe en-dessous de ce niveau.

Ces clayettes étant amovibles, veillez à ce qu'elles soient toujours au même niveau que ces limites de zone décrites sur les autocollants, afin de garantir les températures dans cette zone.

Chaque type d'aliment a une température de conservation idéale et donc un emplacement précis à respecter.

**Uniquement pour les autres modèles**

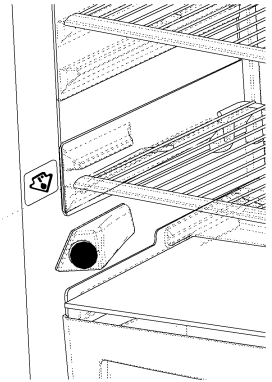
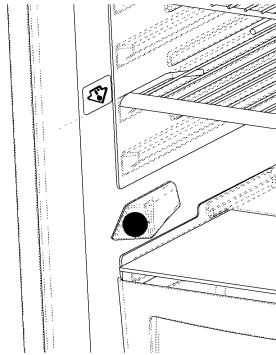

Emplacements	Produits
Clayettes supérieures	Aliments cuits, entremets et toutes denrées à consommer assez rapidement.
Zone la plus froide	Viande, volaille, gibier et poissons crus. Temps maximum de conservation : 1 à 2 jours. Fruits frais, charcuterie.
Bac à légumes	Légumes frais, fruits.
Contre-porte	Les balconnets recevront, en bas les bouteilles puis en remontant, les produits de faible volume et d'emploi courant (yaourts, crème fraîche,..). Le beurre, les fromages cuits et les œufs trouveront leur place dans les casiers appropriés.

## Accessoires

### Faire des glaçons;

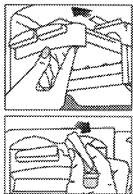

- Enlevez le plateau à faire des glaçons
- Remplissez avec de l'eau jusqu'à la ligne marquée.
- Remettez le plateau à faire des glaçons en place
- Quand les glaçons sont prêts, tournez le levier pour que les glaçons tombent dans le bac à glaçons.

**Ne remplissez pas le bac à glaçons avec de l'eau pour faire de la glace. Celui-ci pourrait craquer.**

### Compartment de congélation rapide;

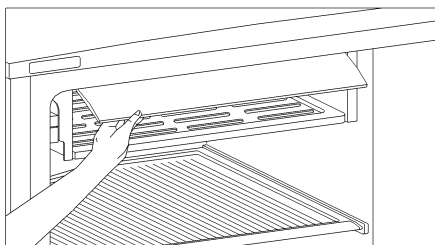

- Utilisez le compartiment de congélation rapide pour congeler des plats préparés à la maison (et des aliments frais que vous voulez congeler) plus vite à l'aide de la puissance de congélation plus importante de ce compartiment du congélateur.
- Pour ouvrir le compartiment, retirez le couvercle vers le haut et glissez le à l'intérieur du compartiment. Vous pouvez le fermer de la même manière.
- **Remarque;** assurez vous que le couvercle du compartiment de congélation rapide est fermé avant de fermer la porte du congélateur. Si non, le compartiment perd sa capacité de congélation rapide.

### Plateaux à œufs spéciaux;

- En glissant les plateaux à œufs spécialement dessinés les uns dans les autres, vous pouvez régler le nombre d'espaces selon la quantité d'œufs que vous avez. Ceci vous permet d'utiliser l'espace de stockage au maximum.

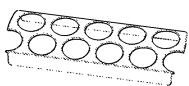

IMAGE 1

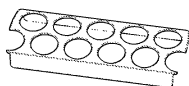

IMAGE 2

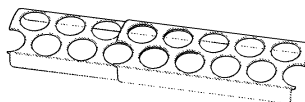

IMAGE 3

Position max. pour 18 œufs    Position moy. pour 11-15 œufs    Position min. pour 9 œufs

### Déodorant;

Ce réfrigérateur est équipé avec un système déodorant qui capte et liquide les odeurs mauvaises, ainsi l'air dans le compartiment réfrigérateur est maintenu frais. thus keeping the air in the refrigeration compartment fresh. Ce système déodorant est situé dans le passage de l'air de refroidissement dans la paroi du compartiment réfrigérateur. La fonction déodorante est initiée automatiquement quand le cordon d'alimentation est inséré dans une prise de courant. Pour assurer une performance maximale, emballez les aliments qui produisent des odeurs intensives dans de la célophane.

### Alarme de porte ouverte;

Ce réfrigérateur est équipé avec un alarme de porte. Un signal électronique acoustique se déclenche quand la porte (du réfrigérateur ou du congélateur) reste ouverte pendant plus que 2 minutes.

## Accessoires

### Bacs à légumes et clayette des bacs à légumes;

Le compartiment de bacs à légumes absorbe et décompose les gazes éthylènes (\*) qui sont produit par les fruits et légumes à l'aide d'un "FILTRE" dans la clayette des bacs à légumes, maintenant les fruits et légumes en état frais. Le filtre liquide aussi les odeurs mauvaises de l'intérieur des bacs à légumes et contrôle le surplus d'eau qui est produit par les légumes en maintenant un environnement très humide à l'intérieur des bacs à légumes

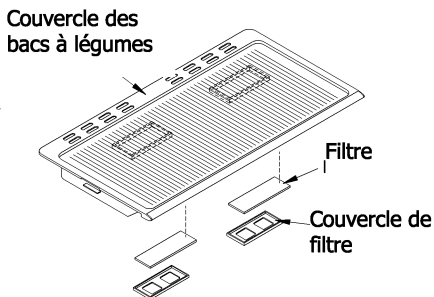

Quand la clayette des bacs à légumes devient sale, enlevez les filtres en retirant les couvercles de filtre et nettoyez le couvercle des bacs à légumes avec de l'eau.

**! Ne lavez pas le "Filtre de contrôle d'humidité" avec de l'eau.**

**(\*)REMARQUE:** Le gaz éthylène est un gaz produit par les fruits et les légumes, qui accélère le procès de vieillissement des fruits et des légumes. Par exemple, l'épinards et le broccolli deviennent jaune très vite dans des endroits où le gaz éthylène est abondant.

### Les compartiments extra froids,

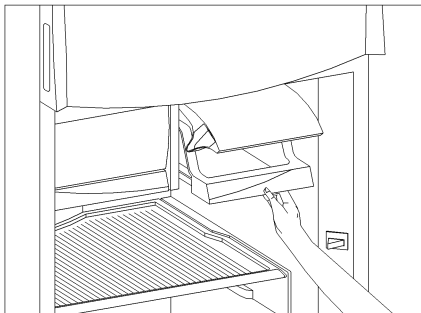

Le stockage d'aliments dans le compartiment extra froid au lieu de dans le réfrigérateur ou le congélateur même rend possible pour les aliments de rester frais et de garder leur goût plus longtemps, tout en préservant leur apparence fraîche. Quand le plateau du compartiment extra froid devient sale, enlevez le et lavez le avec de l'eau.

(L'eau gèle à 0°C, mais les aliments qui contiennent du sel ou du sucre gèlent à une température plus basse).

Normalement on utilise le compartiment extra froid pour stocker les poissons frais, les aliments légèrement salés, le riz, etc...

***N'introduisez pas des aliments que vous voulez congeler ou des plateaux à glaçons pour faire de la glace.***

## ENLEVER LE COUVERCLE DES BACS A LEGUMES

### **Première étape: Enlever les bacs à légumes**

- ◆ C'est facile de retirer les bacs à légumes car les bacs sont équipés avec des roulettes.
- ◆ Retirez le bac le plus loin possible, soulevez le devant et retirez entièrement.

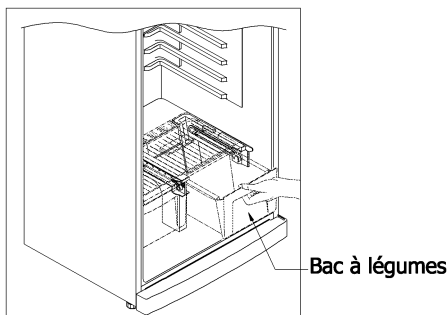

### **Deuxième étape: Enlever la partition intermédiaire des bacs à légumes entre les bacs.**

- ◆ Poussez la partition vers la gauche en laissant le dessous en place.
- ◆ Retirez la partition des bacs.

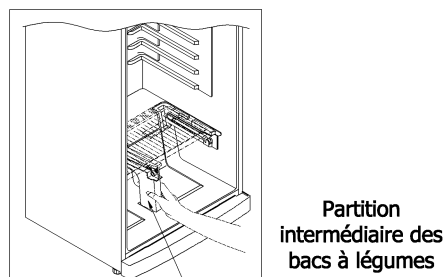

### **Troisième étape: Enlever le couvercle des bacs à légumes**

- ◆ Retirez le couvercle des bacs à légumes jusqu'à ce que les chevilles du couvercle entrent dans les cavités (sur le côté droit et gauche) du compartiment.
- ◆ Quand les chevilles arrivent dans les cavités, poussez vers le haut et retirez le couvercle des bacs à légumes.

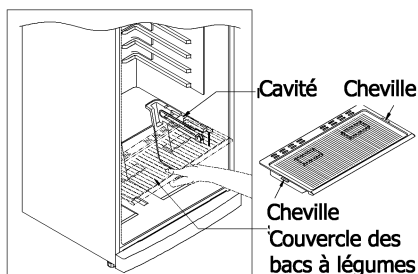

## REMETTRE LE COUVERCLE DES BACS A LEGUMES

### Première étape: Remettre le couvercle des bacs à légumes

- ◆ Mettez le couvercle des bacs à légumes en place en insérant les chevilles dans les cavités du compartiment.
- ◆ Poussez maintenant le couvercle des bacs vers l'avant jusqu'à ce qu'il tombe en place.

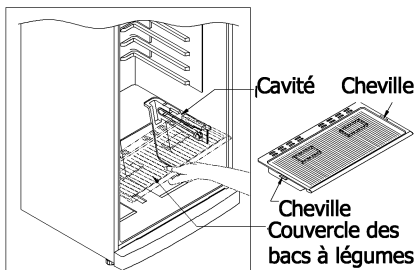

### Deuxième étape: Remettre la partition intermédiaire des bacs à légumes

- ◆ Posez la partition dans ses cavités, c'est à dire sur le dessous de l'appareil et sur la paroi du compartiment des bacs à légumes, comme il est illustré sur l'image.

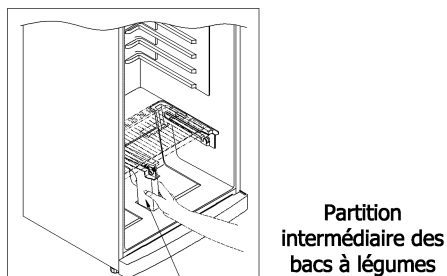

### Troisième étape: Remettre les bacs à légumes

- ◆ Mettez le bac à légumes sur ses roulettes en place.
- ◆ Poussez vers l'avant.

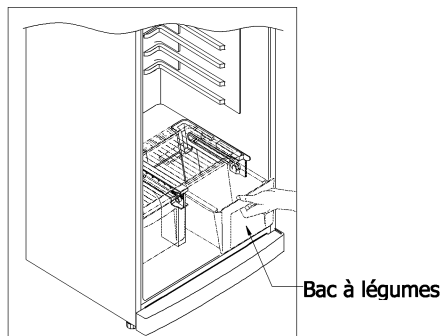

## CHAPITRE 3.

## ARRANGEMENT DES ALIMENTS DANS L'APPAREIL

### Compartiment réfrigérateur

- Le réglage du compartiment réfrigérateur sur la bande graphique 5 est suffisant pour la marche en conditions normales.
- Pour réduire l'humidité et en conséquence une formation plus importante de givre, n'introduisez jamais des liquides dans des récipients non-fermés dans le réfrigérateur.
- N'introduisez jamais des aliments chauds dans le réfrigérateur. Les aliments chauds doivent d'abord refroidir à la température ambiante et doivent être arrangés de manière qu'une circulation adéquate d'air soit assurée à l'intérieur du compartiment réfrigérateur.
- Introduisez la viande et les poissons nettoyés (emballé en packets ou en feuilles de célophane) que vous allez utiliser dans les 1-2 jours qui viennent.
- Vous pouvez introduire les fruits et les légumes dans les bacs à légumes sans emballage.

### Compartiment congélateur

- Le réglage du compartiment congélateur sur la bande graphique 5 est suffisant pour la marche en conditions normales.
- Le congélateur est utilisé pour la conservation d'aliments congelés ou surgelés pendant des longues périodes de temps et pour la fabrication de glaçons.
- Ne placez pas des aliments frais ou chauds dans les casiers de la contre-porte du congélateur pour les congeler. Utilisez les seulement pour le stockage d'aliments congelés.
- Ne placez pas les aliments frais et chauds à côté des aliments déjà congelés, car les aliments congelés pourraient se décongeler.
- Utilisez le compartiment de congélation rapide pour congeler les plats préparés à la maison (et les aliments que vous voulez congeler) plus vite à l'aide de la puissance de congélation plus importante de ce compartiment de congélation rapide.
- Avant la congélation d'aliments frais (p.e. viandes, poissons et viande hachée), divisez les en portions que vous allez utiliser en une fois.
- **Pour le stockage des aliments surgelés;** les instructions mentionnées sur l'emballage des aliments surgelés doivent toujours être respectées à la lettre et si aucune information est marquée, ne stockez pas les aliments pendant plus que 3 mois à partir de la date de l'achat.
- **Quand vous achetez les aliments surgelés,** assurez vous qu'ils sont surgelés à une température adéquate et que l'emballage soit intact.
- Les aliments surgelés doivent être transportés dans des récipients appropriés pour maintenir la qualité des aliments et doivent être introduits dans le compartiment de congélation de l'appareil dans le plus bref délai possible.
- Si un emballage d'aliments surgelés montre des signes d'humidité et de gonflement anormal, il est probable que celui-ci a été conservé précédemment à une température inadéquate et que le contenu est détérioré.
- **La durée de conservation des aliments surgelés** dépend de la température

## CHAPITRE 4. NETTOYAGE ET ENTRETIEN

- **Débranchez l'appareil du réseau d'alimentation avant de procéder avec le nettoyage.**

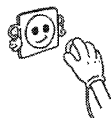

- Ne nettoyez pas l'appareil en versant avec de l'eau.

- Les compartiments réfrigérateur et congélateur doivent être nettoyés périodiquement en utilisant une solution de bicarbonate de sodium dans de l'eau tiède.

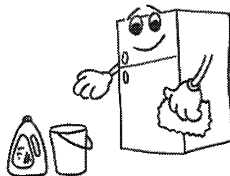

- Nettoyez les accessoires séparément avec du savon et de l'eau. Ne les lavez pas dans une machine à laver la vaisselle.

- N'utilisez pas des produits, des détergents ou des savons abrasifs. Après avoir nettoyé, rincez avec de l'eau claire et séchez avec soin. Quand toutes les activités de nettoyage sont terminées, raccordez la fiche de l'appareil avec des mains bien sèches.

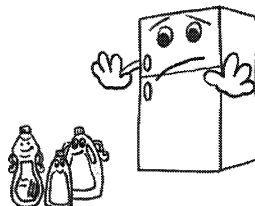

- Il est nécessaire de nettoyer le condensateur avec une brosse au moins une fois par an, ceci pour assurer l'économie de l'énergie et l'augmentation de la productivité.  
**L'ALIMENTATION DOIT ETRE DEBRANCHEE.**

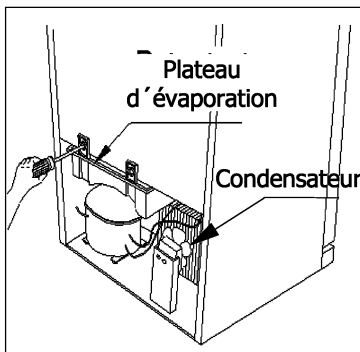
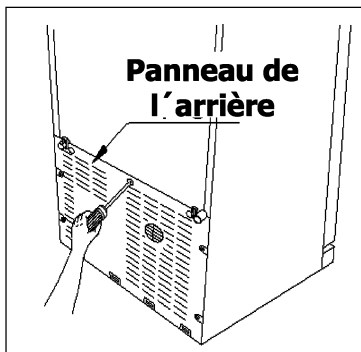

### Dégivrage

- Le dégivrage se fait automatiquement pendant la marche de l'appareil, l'eau du dégivrage est rassemblée dans le plateau d'évaporation et s'évapore automatiquement.

- Le plateau d'évaporation doit être nettoyé périodiquement pour empêcher l'eau de se rassembler sur le fond du réfrigérateur au lieu d'écouler.

## Remplacement de l'ampoule de l'éclairage du réfrigérateur et du congélateur

1. Débranchez l'appareil du réseau d'alimentation,
2. Enlevez le couvercle de l'éclairage du réfrigérateur avec un petit tournevis, et retirez ce couvercle.(A)
3. Echangez l'ampoule présente avec une nouvelle de ne pas plus que 15 W.(B)
4. Remettez le couvercle de l'éclairage et après avoir attendu pendant 5 minutes, rebranchez l'appareil.(C)

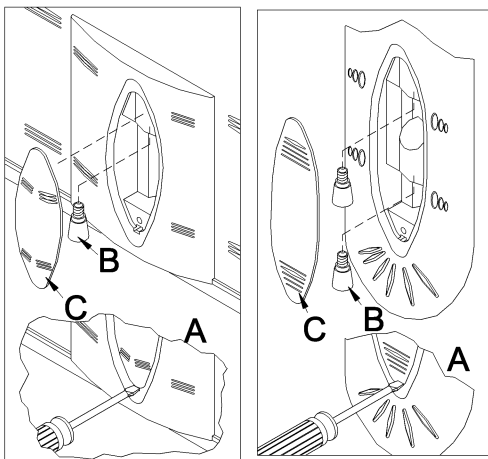

## CHAPITRE 5. TRANSPORT ET CHANGEMENT DE LA POSITION D'INSTALLATION

- Les emballages originels et les polystyrènes écumés (PS) peuvent être stockés si considéré nécessaire.
- Pendant le transport, l'appareil doit être fermé avec une bande large ou avec une corde solide. Les instructions mentionnées sur l'emballage en carton doivent être respectées pendant chaque transport.
- Avant le transport ou le changement de position d'installation, toutes les pièces détachées (p.e., clayettes, bacs à légumes...) doivent être fixées en place avec de la bande adhésive ou enlevées pour les empêcher de bouculer.

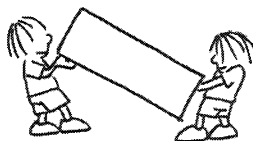

## CHAPITRE 6.

### AVANT DE CONTACTER VOTRE SERVICE APRESVENTE

Si votre réfrigérateur ne marche pas convenablement, la cause pourrait être un problème mineur. Veuillez contrôler le suivant avant de contacter un électricien pour épargner de l'argent et du temps.

#### Quoi faire quand votre réfrigérateur ne marche pas; Contrôlez;

- S'il n'y a pas un problème d'alimentation,
- Si le disjoncteur principal de votre maison n'est pas débranché,
- Si la prise de courant est en ordre. Pour contrôler ceci, branchez un autre appareil, duquel vous savez qu'il fonctionne, sur la même prise murale.

#### **AVERTISSEMENT POUR LES UTILISATEURS**

- L'appareil vous préviendra avec un signal sur le tableau électronique quand il y a un problème avec le réglage des températures dans les compartiments.

TYPE D'ERREUR	SIGNIFICATION	CAUSE	QUOI FAIRE ?
CO : 01	Comp. congélateur pas FROID assez	Cet avis sera affiché en particulier après une longue période de coupure d'alimentation	1- Ne congelez pas d'aliments qui seront dégelés et utilisés dans le future proche. 2- Réglez le thermostat du congélateur sur un niveau plus froid ou enclanchez la fonction super-congélation jusqu'au moment que le compartiment retourne à une température normale. 3- N'introduisez pas d'aliments frais avant que cet avertissement soit éteint.
CO : 02	Comp. réfrigérateur pas FROID assez	La température idéale pour le compartiment réfrigérateur est + 4°C. Si vous voyez cet avertissement, vos aliments risquent de se détériorer.	1- Réglez le thermostat du réfrigérateur sur un niveau plus froid ou enclanchez la fonction super-réfrigération jusqu'au moment que le compartiment retourne à une température normale. 2-N'ouvrez pas trop souvent la porte avant que cet avertissement soit éteint.
CO : 03	Comp. réfrigérateur trop FROID	Les aliments commencent à geler à cause de la température trop basse	1-Contrôlez si la fonction "Super-réfrigération" n'est pas enclanchée. 2-Effectuez un nouveau réglage du thermostat du réfrigérateur.
CO : 04	PAS FROID ASSEZ	La combinaison des types d'erreurs CO : 01 et CO : 02	Vous allez recevoir cet avertissement pendant la première mise en marche de l'appareil. Il s'éteint une fois que la température dans le compartiment aura un niveau normal.
LO : PO	Voltage trop bas	Quand le voltage de l'alimentation tombe à 170 V ou moins, l'appareil se met en mode d'attente.	Ceci n'est pas une malfonction. Cela prévient que le compresseur soit endommagé. Cet avertissement s'éteint une fois que le voltage atteindra le niveau nécessaire.
FF	AVERTISSEMENT DE MAL-FONCTION	Il y a une malfonction d'une ou de plusieurs partie(s) ou le procès de réfrigération ne marche pas.	Votre appareil continuera à marcher (il ne s'arrête pas). Contactez le service d'assistance technique le plus que possible.

PENDANT L'AFFICHAGE DU CONTROLE DE MALFONCTIONS, L'HORLOGE N'EST PAS AFFICHEE PENDANT 1 HEURE. APRES QUE LA MALFONCTION SOIT ELIMINEE, L'HORLOGE SERA DE NOUVEAU AFFICHEE.

- |                                                               |                                                          |
|---------------------------------------------------------------|----------------------------------------------------------|
| <b>1) COMP. DE CONGELATION RAPIDE</b>                         | <b>11) BAC A LEGUMES</b>                                 |
| <b>2) PLATEAU A GLAÇONS</b>                                   | <b>12) PANNEAU DE PROTECTION</b>                         |
| <b>3) BAC A GLAÇONS</b>                                       | <b>13) CASIERS DE LA CONTRE-PORTE<br/>DU CONGELATEUR</b> |
| <b>4) CLAYETTE DU CONGELATEUR</b>                             | <b>14) PLATEAU A ŒUFS</b>                                |
| <b>5) COMPARTIMENT CONGELATEUR</b>                            | <b>15) CASIER SUPERIEURE</b>                             |
| <b>6) BOITE/COUVERCLE DE<br/>L'ÉCLAIRAGE DU CONGELATEUR</b>   | <b>16) CASIER A ŒUFS</b>                                 |
| <b>7) COMPARTIMENTS EXTRA FROIDS</b>                          | <b>17) BAC AROMATIQUE (*)</b>                            |
| <b>8) BOITE/COUVERCLE DE<br/>L'ÉCLAIRAGE DU REFRIGERATEUR</b> | <b>18) CASIER A BOUTEILLES</b>                           |
| <b>9) CLAYETTES DU REFRIGERATEUR</b>                          | <b>19) CASIER DE DESSOUS</b>                             |
| <b>10) COUVERCLE DES BACS A LEGUMES</b>                       |                                                          |

**(\*)EN OPTION**